



Кондиционер воздуха сплит-система бытовая

ABK-BRG/TC2/E1



**ИНСТРУКЦИЯ ПО ЭКСПЛУАТАЦИИ
USER MANUAL**

Инструкция по эксплуатации кондиционера воздуха сплит-системы бытовой серии ABK-BRG/TC2/E1

Благодарим Вас за оказанное доверие и выбор техники ABASK!

Вы выбрали высококачественный продукт от ABASK, который призван создать комфортные условия в Вашем помещении. Философия торговой марки ABASK основана на базовом принципе – исключительное доверие потребителя, подкреплённое первоклассным качеством продукта, стильным дизайном и безукоризненной сервисной поддержкой. В данном руководстве по эксплуатации описываются разные виды данного типа устройства. Приобретенный Вами прибор может несколько отличаться от описанного в руководстве, что не влияет на способы использования и эксплуатации. Производитель оставляет за собой право без дополнительного уведомления вносить незначительные изменения в конструкцию изделия, кардинально не влияющие на его безопасность, работоспособность и функциональность. В тексте и цифровых обозначениях данной инструкции могут быть допущены опечатки. Пожалуйста, внимательно ознакомьтесь с данной инструкцией по эксплуатации. Это поможет Вам правильно эксплуатировать приобретенную технику и длительное время благодаря ей наслаждаться комфортом. Пользуйтесь с удовольствием!

Содержание

Общая информация.....	4
Указания по безопасности.....	4
Устройство кондиционера.....	5
Условия эксплуатации кондиционера.....	5
Технические характеристики.....	6
Панель индикации внутреннего блока.....	7
Перебои электропитания и аварийный сброс.....	7
Функции пульта дистанционного управления.....	8
Дисплей пульта дистанционного управления.....	8
Работа с пультом дистанционного управления.....	9
Меры предосторожности при использовании пульта дистанционного управления.....	9
Устройство защиты компрессора.....	9
Техническое обслуживание кондиционера.....	9
Монтаж кондиционера.....	10
Поиск и устранение неисправностей.....	20
Коды сервисных ошибок.....	22
Утилизация.....	22
Транспортировка и хранение.....	22
Дата изготовления.....	22
Срок эксплуатации.....	22
Гарантия.....	22
Комплектация.....	22
Сертификация.....	22
Гарантийный талон.....	23

Внимание!

Важные меры предосторожности и инструкции, содержащиеся в данном руководстве, не включают всех возможных режимов и ситуаций, которые могут встречаться. Изготовитель не несет ответственности в случае повреждения прибора или его отдельных частей во время транспортировки, в результате неправильной установки, в результате колебаний напряжения, а также в случае, если какая-либо часть прибора была изменена или модифицирована.

Гарантийное обслуживание производится в соответствии с гарантийными обязательствами, перечисленными в гарантийном талоне. Адреса сервисных центров указаны на нашем официальном сайте www.abask.es или в магазине, где вы приобрели данную технику.

Примечание: В тексте данной инструкции кондиционеры воздуха сплит-системы бытовые настенного типа могут иметь такие технические названия как: прибор, устройство, аппарат, кондиционер, сплит-система и т.д.

Общая информация

Бытовой кондиционер воздуха настенного типа с наружным и внутренним блоком (сплит-система) предназначен для создания комфортной температуры воздуха при обеспечении санитарно-гигиенических норм в жилых, общественных и административно-бытовых помещениях. Сплит-система осуществляет охлаждение, осушение, нагрев, вентиляцию и очистку воздуха от пыли в бытовом помещении.

Указания по безопасности

- ▼ Используйте напряжение питания в соответствии с требованиями в заводском паспорте. В противном случае могут произойти сбои, представляющие опасность для жизни, или возгорание.
- ▼ Не допускайте попадания грязи в вилку или розетку. Надежно присоедините шнур источника питания во избежание получения удара электрическим током или возгорания.
- ▼ Не отключайте автоматический выключатель источника питания и не выдергивайте шнур из розетки в процессе работы устройства. Это может привести к возгоранию.
- ▼ Ни в коем случае не разрезайте и не пережимайте шнур источника питания, так как вследствие этого шнур питания может быть поврежден. В случае повреждения шнура питания можно получить удар электрическим током или может произойти возгорание.
- ▼ Никогда не наращивайте кабель питания, так как это может привести к перегреву и явиться причиной возгорания.
- ▼ Не применяйте розетку для одновременного питания другой электрической техники. Это может привести к поражению электрическим током и возгоранию.
- ▼ Не вытаскивайте вилку питания из розетки, держась за кабель питания, так как это может привести к возгоранию и поражению электрическим током.
- ▼ Обязательно вынимайте вилку питания из розетки в случае длительного простоя сплит-системы.
- ▼ Не загромождайте воздухозаборное воздуховыпускное отверстия наружного и внутреннего блоков. Это может вызвать падение мощности сплит-системы и привести к нарушению его работы.
- ▼ Ни в коем случае не вставляйте палки или аналогичные предметы во внешний блок прибора, так как вентилятор вращается при высокой скорости и такое действие может стать причиной получения телесного повреждения.
- ▼ Не допускайте попадание на Вас в течение длительного времени охлажденного воздуха, так как это вредно для Вашего здоровья. Рекомендуется отклонить направление воздушного потока таким образом, чтобы проветривалась вся комната.
- ▼ Отключите прибор с помощью пульта дистанционного управления в случае, если произошел сбой в работе.
- ▼ Не проводите ремонт сплит-системы самостоятельно, так как если ремонт будет выполнен неквалифицированным специалистом, то это может стать причиной поломки кондиционера, а также удара электрическим током или возгорания.
- ▼ Не размещайте нагревательные приборы рядом с кондиционером воздуха, так как поток воздуха от сплит-системы может привести к недостаточной производительности нагревательного прибора и наоборот.
- ▼ При проведении чистки кондиционера необходимо прекратить работу сплит-системы, отключив подачу питания. В противном случае возможно поражение электрическим током.
- ▼ Не допускайте размещения рядом с блоками горючих смесей и распылителей, существует опасность воспламенения.
- ▼ Не допускайте попадания воздушного потока на газовую горелку и электрическую плиту.
- ▼ Не касайтесь функциональных кнопок влажными руками.
- ▼ Убедитесь в том, что стена для установки блока сплит-системы достаточно прочна. В противном случае возможно падение блоков, сопровождающееся нанесением травм и т.д.
- ▼ Не допускайте попадания каких-либо предметов на внешний блок кондиционера.
- ▼ Кондиционер должен быть заземлен.
- ▼ При появлении признаков горения или дыма, отключите электропитание и свяжитесь с сервисным центром. Если возгорание или задымление не прекратилось после отключения сплит-системы, примите необходимые меры после возгорания, незамедлительно обратитесь в пожарную службу.

Внутренний блок

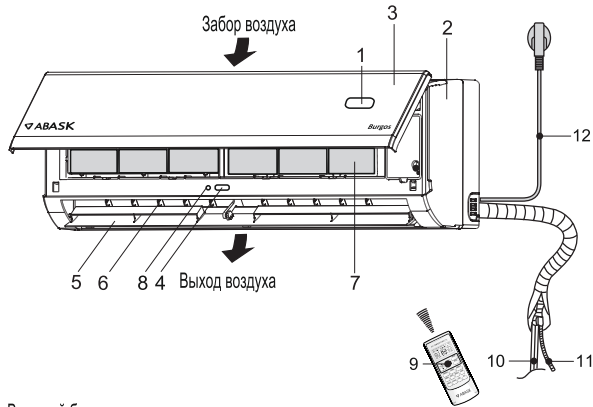

Внешний блок

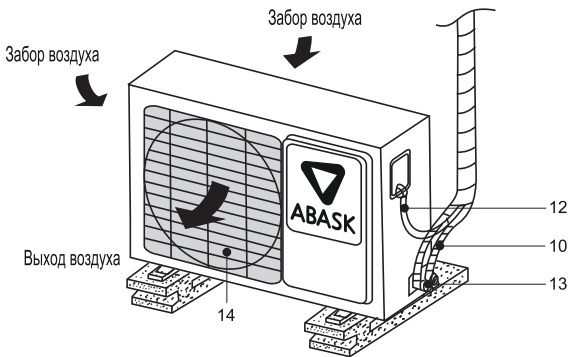

Примечание:

Рисунок приведен в качестве справочной информации и может иметь внешние отличия от реального прибора.

Условия эксплуатации кондиционера

Режим работы	Воздух в помещении	Наружный воздух
Охлаждение	от 21 до 32°C	от 21 до 43°C
Обогрев	от 20 до 27°C	от -5 до 24°C
Осушение	от 21 до 32°C	от 21 до 43°C

Примечание:

- Если указанные условия эксплуатации не соблюдены, то срабатывает устройство защиты, что ведет к нарушению нормальной работы кондиционера.
- Если кондиционер работает в режиме охлаждения при высокой относительной влажности (более 80%), то в лопатках заслонок может образовываться конденсат и стекать на пол.

Для защиты кондиционера предусмотрена 3-минутная задержка пуска компрессора после включения сплит-системы.

Параметры/модель	ABK-07 BRG/TC2/E1	ABK-09 BRG/TC2/E1	ABK-12 BRG/TC2/E1
Мощность охлаждения, ВТУ / Вт	7000 / 2050	9000 / 2640	12000 / 3520
Мощность обогрева, ВТУ / Вт	7500 / 2200	9500 / 2780	12500 / 3660
Класс энергоэффективности (охлаждение)	A	A	A
Класс энергоэффективности (обогрев)	A	A	A
Уровень шума (внутренний блок), дБ (А)	24	24	26
Уровень шума (наружный блок), дБ (А)	48	48	50
Электропитание	220-240V~/50Hz/1P	220-240V~/50Hz/1P	220-240V~/50Hz/1P
Диапазон напряжения	198~242	198~242	198~242
Номинальный ток (охлаждение), А	3,0	3,9	5,1
Номинальный ток (обогрев), А	2,9	3,6	4,7
Потребляемая мощность охлаждения, Вт	639	822	1095
Потребляемая мощность обогрева, Вт	609	770	1013
Годовое потребление энергии (охлаждение), кВт/ч	320	411	548
Степень защиты (внутренний/внешний блоки)	IPX0 / IPX4	IPX0 / IPX4	IPX0 / IPX4
Класс энергозащиты	I класс	I класс	I класс
Тип фреона	R410A	R410A	R410A
Циркуляция воздуха в помещении (охлаждение / обогрев), м ³ /ч	430 / 430	430 / 430	520 / 520
Диаметр газовой трубы	3/8	3/8	3/8
Диаметр жидкостной трубы	1/4	1/4	1/4
Количество и сечение силовых и управляющих проводов	3×1 мм ² ; 2×0,75 мм ²	3×1 мм ² ; 2×0,75 мм ²	3×1 мм ² ; 2×0,75 мм ²
Максимальная длина трубы хладагента, м	15	15	15
Максимальная разница в уровне, м	5	5	5
Диапазон устанавливаемых температур, °С	16~31	16~31	16~31
Размеры прибора (внутренний блок) (ШхВхГ), мм	698×255×190	698×255×190	777×250×201
Размеры прибора (внешний блок) (ШхВхГ), мм	712×459×276	712×459×276	777×498×290
Вес нетто (внутренний блок), кг	6,5	6,5	8
Вес нетто (внешний блок), кг	20	23	25
Размеры упаковки (внутренний блок) (ШхВхГ), мм	764×325×257	764×325×257	850×320×275
Размеры упаковки (внешний блок) (ШхВхГ), мм	765×481×310	765×481×310	818×520×325
Вес брутто (внутренний блок), кг	8,5	8,5	10
Вес брутто (внешний блок), кг	22	25	28



1. Индикация температуры или кода неисправности - показывает установленную температуру воздуха для выбранного режима работы или код неисправности во время сбоя
2. TIMER - индикатор таймера
3. SLEEP - индикатор ночного режима

Примечание:

Рисунок панели индикации внутреннего блока приведен в качестве справочной информации и может иметь внешние отличия от реального прибора.

Перебои электропитания и аварийный сброс

- ▼ При перебоях электропитания предусмотрена функция автоматического включения кондиционера в том же режиме, что и до момента пропажи напряжения.
- ▼ Гроза или работающий рядом радиотелефон могут вызвать нарушения нормальной работы кондиционера.

В этом случае отключите и снова включите электропитание, затем нажмите кнопку «ON/OFF» (ВКЛ./ВЫКЛ.) на пульте дистанционного управления.

- ▼ В случае если нажатие кнопки «ON/OFF» на пульте ДУ не возобновило работу кондиционера, то необходимо сделать аварийный сброс. Для этого откройте переднюю панель внутреннего блока кондиционера и согласно схеме, указанной ниже, нажмите на аварийную кнопку и держите ее нажатой в течение 10 секунд, пока не услышите 4 коротких гудка, что означает, что функция автоматического возобновления работы отключена. Для включения функции автоматического восстановления работы совершите аналогичные действия пока не услышите 3 коротких гудка.

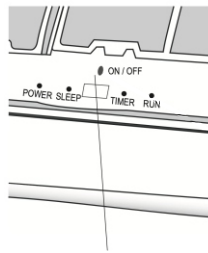

Аварийная кнопка

Примечание:

Схема расположения аварийной кнопки приведена в качестве справочной информации и может иметь внешние отличия от реального прибора.

- ▼ В случае если у кондиционера перестал работать пульт дистанционного управления или в случае, если требуется техническое обслуживание кондиционера, то выполните следующие действия:
 - 1) Поднимите переднюю панель кондиционера;
 - 2) Одно нажатие аварийной кнопки (один звуковой сигнал) включает режим принудительного ОХЛАЖДЕНИЯ;
 - 3) Два нажатия аварийной кнопки (два звуковых сигнала) включает режим принудительного ОБОГРЕВА;
 - 4) Для отключения устройства снова нажмите кнопку (один длинный звуковой сигнал);

Внимание!

Через 30 минут работы в принудительном режиме кондиционер автоматически переходит на режим охлаждения 23°C с автоматической установкой скорости вентилятора.

Функции пульта дистанционного управления

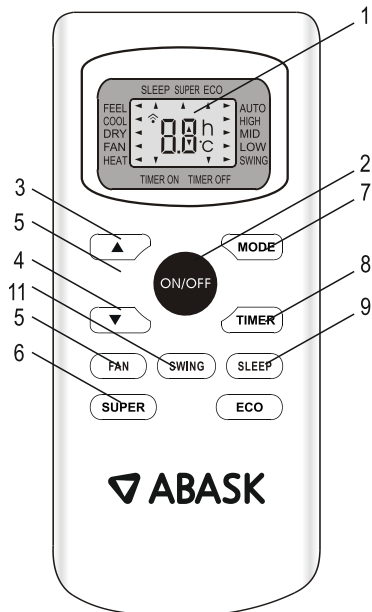

1. Дисплей пульта дистанционного управления
2. Кнопка ON/OFF – кнопка включения / выключения кондиционера
3. Кнопка увеличения температуры или времени на 1 единицу
4. Кнопка уменьшения температуры или времени на 1 единицу
5. Кнопка FAN – выбор скорости вентилятора: автоматическая, низкая, средняя, высокая
6. Кнопка SUPER – активация турбо-режима. При нажатии этой кнопки в режиме охлаждения, прибор будет поддерживать самую низкую возможную температуру охлаждения – 16°C; а при ее нажатии в режиме обогрева, прибор будет поддерживать самую высокую возможную температуру – 31°C
7. Кнопка MODE – выбор режима работы кондиционера.
8. Кнопка TIMER – кнопка установка таймера, согласно которому кондиционер автоматически включается или выключается.
9. Кнопка SLEEP – активация ночного режима работы.
10. Кнопка ECO (экономичный режим работы) – при нажатии этой кнопки в режиме охлаждения, температура заданной температуры возрастает на 2°C, а при ее нажатии в режиме обогрева, температура снижается на 2°C.
11. Кнопка SWING – нажмите эту кнопку для включения или выключения автоматического движения горизонтальных заслонок вверх-вниз.

Дисплей пульта дистанционного управления

1. Индикатор FEEL
2. Индикатор режима охлаждения
3. Индикатор режима осушения
4. Индикатор режима вентиляции
5. Индикатор режима обогрева
6. Индикатор автоматического режима
7. Индикатор высокой скорости вентилятора
8. Индикатор средней скорости вентилятора
9. Индикатор низкой скорости вентилятора
10. Индикатор ночного режима SLEEP
11. Индикатор автоматического движения горизонтальных заслонок
12. Индикатор автоматического движения вертикальных заслонок (функция не предусмотрена данной серией)
13. Индикатор турбо-режима
14. Индикатор получения сигнала
15. Индикатор температуры или кода неисправности - показывает установленную температуру воздуха для выбранного режима работы или код неисправности во время сбоя
16. Индикатор количества часов
17. Индикатор количества градусов по Цельсию
18. Индикатор включения таймера
19. Индикатор выключения таймера

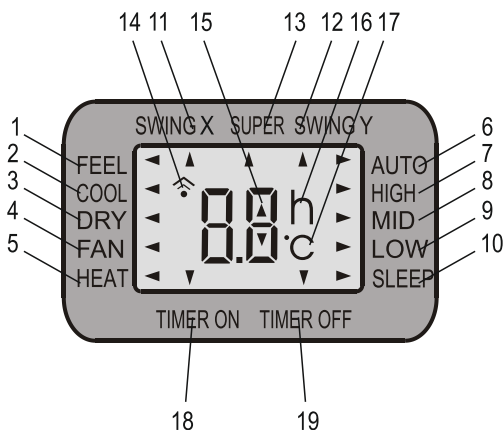

Работа с пультом дистанционного управления ▽

- ▽ В пульте дистанционного управления используются два щелочных элемента питания. Сдвиньте нижнюю крышку пульта дистанционного управления и установите, соблюдая указанную полярность, элементы питания, после чего установите крышку на место.

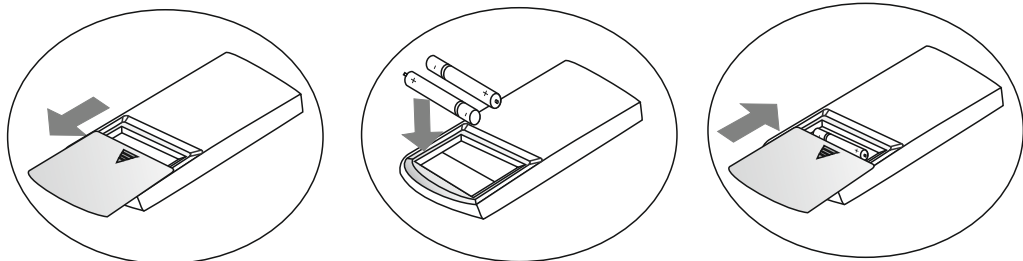

- ▽ Располагайте пульт дистанционного управления в прямой видимости от внутреннего блока кондиционера и на расстоянии, не превышающем 8 метров (это особенно важно при работе с таймером).

Меры предосторожности при использовании пульта дистанционного управления ▽

- ▽ Перед первым использованием пульта дистанционного управления установите батарейки и убедитесь, что полюса «+» и «-» установлены правильно.
 - ▽ Убедитесь, что пульт направлен на окно приема сигнала, и между ними нет препятствий, а расстояние составляет максимум 8 м.
 - ▽ Не допускайте падение пульта дистанционного управления и попадание жидкости на него. Не подвергайте пульт дистанционного управления воздействию прямых солнечных лучей.
 - ▽ Если пульт дистанционного управления не работает нормально, то извлеките батарейки на 30 секунд, а затем установите их снова. Если это не помогло, то замените батарейки.
 - ▽ При замене батарей не смешивайте новые батарейки со старыми и не используйте батарейки разных типов, которые могут привести к выходу из строя пульта дистанционного управления.
 - ▽ Если пульт дистанционного управления не будет использоваться в течение длительного периода времени, то сначала извлеките батарейки, чтобы не допустить утечки из них пульта дистанционного управления.
- Утилизируйте выброшенные батарейки надлежащим образом.

Устройство защиты компрессора ▽

- ▽ Поддерживайте в помещении комфортную температуру воздуха.
- ▽ Загрязненный воздушный фильтр снижает эффективность охлаждения и обогрева, поэтому его необходимо чистить не реже одного раза в две недели.
- ▽ Не открывайте двери и окна слишком часто. Это поможет Вам сохранить холод или тепло в помещении.
- ▽ В солнечный день при работе кондиционера в режиме охлаждения закрывайте шторы.
- ▽ Пользуйтесь таймером для задания времени включения и отключения кондиционера.

Техническое обслуживание кондиционера ▽

Чистка внутреннего блока и пульта дистанционного управления

Прежде чем приступить к чистке, выньте вилку из розетки.

- ▽ Чистку внутреннего блока и пульта выполняйте сухой мягкой тканью.
- ▽ Если внутренний блок сильно загрязнен, то смочите мягкую ткань водой.
- ▽ Снимите лицевую панель внутреннего блока, промойте ее водой и вытрите насухо тканью.

Примечание: Запрещено чистить пульт дистанционного управления влажной тканью. Не используйте для чистки бензин, растворители, чистящие порошки и другие химически активные вещества.

Перед длительным перерывом в эксплуатации кондиционера:

- ▼ Включите кондиционер на несколько часов в режиме вентиляции. Это позволит полностью просушить его внутренние полости.
- ▼ Отключите кондиционер и выньте вилку из розетки.
- ▼ Извлеките элементы питания из пульта дистанционного управления.

Чистка воздушных фильтров

Перед тем, как приступить к чистке, выньте вилку из розетки. Загрязнение фильтров приводит к снижению тепло- и холодопроизводительности кондиционера, поэтому проводить чистку моющего и дезодорирующего фильтров необходимо регулярно.

- ▼ Откройте и поднимите лицевую панель до щелчка. Возьмитесь за среднюю часть фильтра и потяните его вниз.
- ▼ Очистите моющийся фильтр с помощью воды или пылесоса и высушите его.

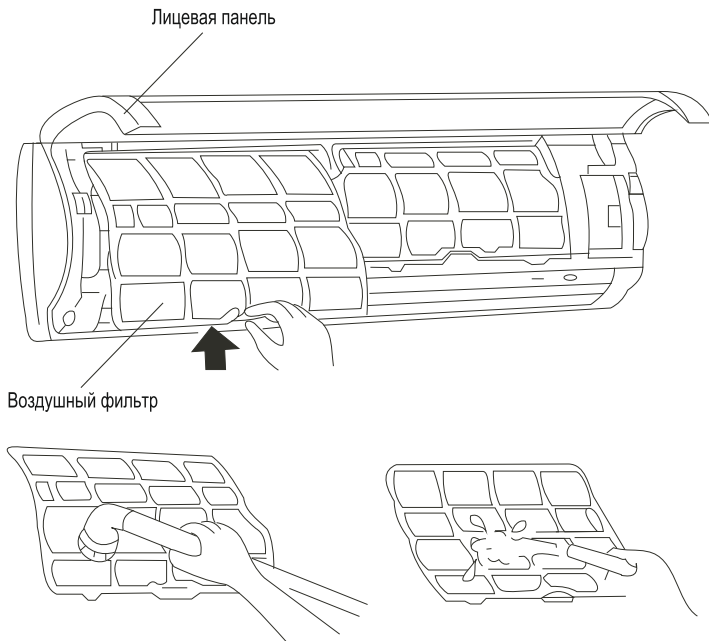

▼ Монтаж кондиционера

Выбор места для установки

Внутренний блок

- ▼ Установите внутренний блок кондиционера на надежную стену, которая не подвергается вибрациям.
- ▼ Отверстия впуска и выпуска воздуха не должны быть чем-либо заслонены: воздух должен свободно распространяться по комнате.
- ▼ Не устанавливайте блок рядом с источником тепла, пара или воспламеняющегося газа. Устанавливайте прибор рядом с электрической розеткой или отдельной цепью.
- ▼ Не устанавливайте прибор в месте, где он будет подвержен воздействию прямых солнечных лучей.
- ▼ Устанавливайте кондиционер таким образом, чтобы расстояние между внутренним и наружным блоком было минимальным.
- ▼ Устанавливайте прибор так, чтобы можно было осуществлять слив воды.
- ▼ Регулярно проверяйте корректную работу прибора. Оставьте расстояние между прибором и стеной или потолком, как показано на рисунке.
- ▼ Установите внутренний блок так, чтобы фильтр был в зоне легкой досягаемости.

Наружный блок

- ✦ Не устанавливайте наружный блок рядом с источниками тепла, пара или воспламеняющегося газа.
- ✦ Не устанавливайте блок в слишком ветреных или пыльных местах.
- ✦ Не устанавливайте блок там, где ходят люди.
- ✦ Выберите место, где выхлоп воздуха и шум не будет мешать соседям.
- ✦ Избегайте установки блока там, где он будет подвержен воздействию прямых солнечных лучей (в противном случае используйте дополнительную защиту прибора, которая, однако, не должна препятствовать свободному впуску и выпуску воздуха).
- ✦ Оставьте расстояние между прибором и какими либо объектами, как показано на рисунке, чтобы обеспечить свободную циркуляцию воздуха.
- ✦ Подберите для наружного блока устойчивое и безопасное место.
- ✦ Если наружный блок вибрирует во время работы, подложите под него резиновую подкладку.

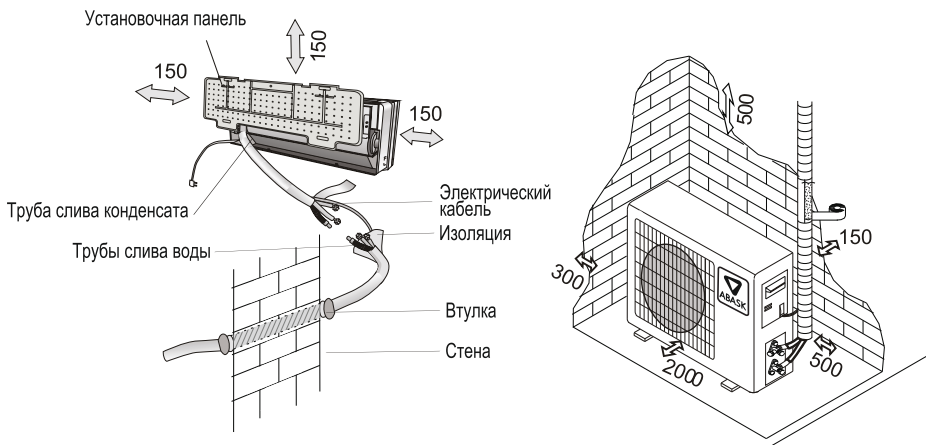

Монтажная схема

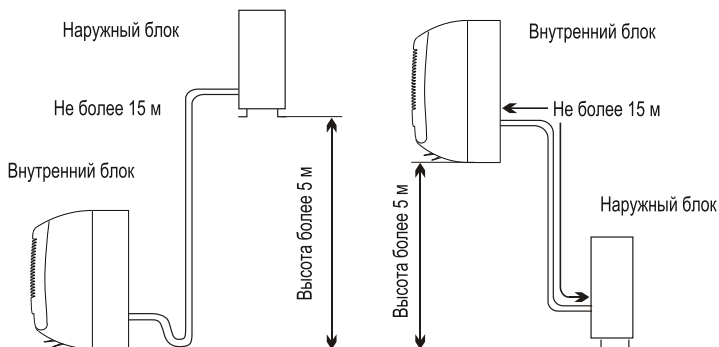

Перед началом установки решите, где будут располагаться внутренний и наружный блоки, учитывая так же и расстояния, которые следует оставить между кондиционером и стеной, потолком и любыми предметами.

⚠ Внимание!

Внутренний блок устанавливается непосредственно в желаемой комнате. Избегайте установки внутреннего блока в коридорах и проходных помещениях.

⚠ Внимание!

Внутренний блок устанавливается на высоте не менее 2,1 метров от пола.

Для установки необходимо:

Крепление установочной плиты

1. С помощью нивелира обеспечьте точную горизонтальность и вертикальность осей установочной плиты.
2. Просверлите в стене отверстия диаметром 38 мм.
3. Вставьте в отверстия пластиковые анкеры.
4. С помощью крестообразных винтов (саморезов) закрепите по уровню установочную плиту на стене.
5. Проверьте надежность крепления установочной плиты.

Примечание:

Форма установочной плиты может отличаться от представленной на рисунке, но установка производится аналогично.

Сверление отверстия в стене для трубы

1. Выберите место в стене для сверления отверстия для трубы (при необходимости), учитывая расположение установочной плиты.
2. Вставьте гибкий фланец в отверстие в стене для поддержания его чистоты и сохранности.

⚠ Внимание!

Отверстие должно иметь легкий наклон наружу.

Примечание:

Сливная труба также должна иметь наклон наружу чтобы избежать протекания.

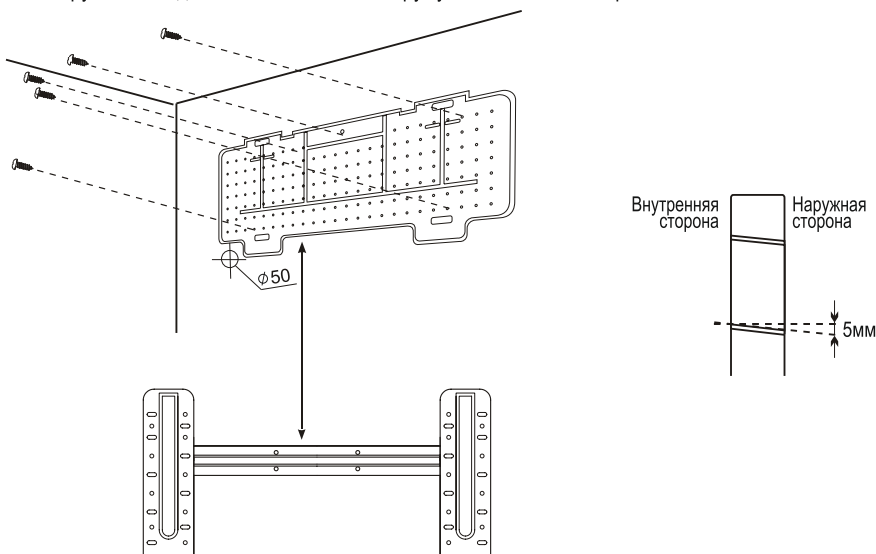

Электрические соединения - внутренний блок

1. Поднимите переднюю панель
2. Снимите крышку, как показано на рисунке (отвинтив винт или сломав крючки).
3. Схема электрических соединений дается на правой части блока под передней панелью.
4. Соедините кабеля с клеммой с винтовым креплением в соответствии с номерами, соблюдая правила техники безопасности.

⚠ Внимание!

Кабель, соединяющий внутренний и наружный блоки, должен быть для наружного использования.

⚠ Внимание!

Розетка должна находиться в зоне досягаемости, чтобы при необходимости прибор можно было отключить от сети.

⚠ Внимание!

Следует обеспечить надежное заземление.

⚠ Внимание!

Если силовой кабель поврежден, обратитесь в сервисный центр за предоставлением замены.

Примечание:

Кабеля подсоединены к главной печатной плате внутреннего блока производителем, в соответствии с моделью кондиционера без клеммной колодки.

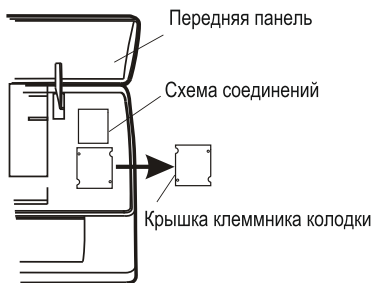

Монтаж труб для циркуляции хладагента

Трубы могут идти в одном из направлений, обозначенном цифрами на рисунке. Если труба идет в направлении 1 или 3, сделайте резакон прорез в желобке со стороны внутреннего блока.

Ведите трубы по направлению к отверстию в стене и свяжите вместе с помощью изолянты медные трубы, сливную трубу и электрокабеля. Сливная труба должна при этом располагаться внизу, чтобы вода могла свободно стекать.

- ✦ Не снимайте с трубы колпачок перед монтажом, чтобы избежать попадания внутрь влаги или загрязнений.
- ✦ Если труба часто подвергается сгибанию или растяжению, она утратит свою гибкость. Не следует сгибать трубу более трех раз в одном месте.
- ✦ Разворачивайте свернутую трубу, осторожно распрямляя ее, как показано на рисунке.

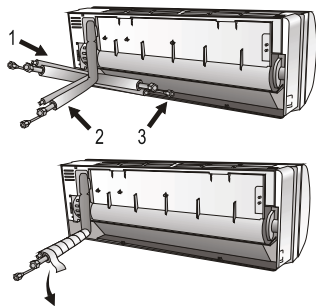

Возможные направления прокладки трубопровода

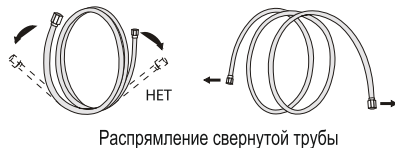

Соединение с внутренним блоком

1. Удалите колпачок с трубы внутреннего блока (проверьте что внутрь не попали загрязнения)
2. Установите гайки на концы труб. С помощью римера снимите фаски труб. Специальным приспособлением для вальцовки произведите вальцовку медных труб. Размер конуса, полученный после вальцовки, должен обеспечивать полное прилегание к поверхности штуцера. Внутренняя поверхность конуса должна иметь идеальную поверхность (без пятен, рисок). Трещины, риски, перекосы не допускаются.
3. Закрепите соединение с помощью двух гаечных ключей, работая в противоположных направлениях.

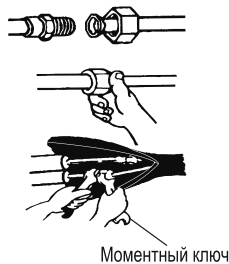

Дренаж конденсата внутреннего блока

Дренаж конденсата внутреннего блока необходим для успешного монтажа.

1. Установите сливной шланг.
2. Сливной шланг должен быть наклонен для обеспечения слива.
3. Не сгибайте сливной шланг, не оставляйте его висеть, не сворачивайте и не опускайте его конец в воду.
4. Если трубы идут вправо, электрокабель и сливной шланг должны быть обмотаны изоляцией и прикреплены в задней части блока к трубам.

- ▼ Вставьте соединение труб в соответствующее отверстие
- ▼ Нажмите, чтобы присоединить трубы к основанию.

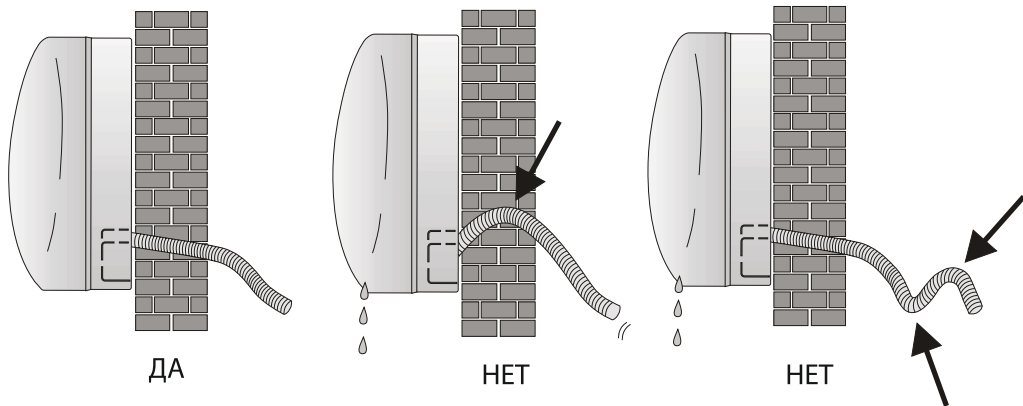

Монтаж внутреннего блока

После монтажа труб, произведенного в соответствии с инструкциям, проведите соединительные кабеля. Затем установите сливную трубу. Затем обмотайте трубу, кабеля и сливную трубу изолирующим материалом.

1. Подготовьте трубы, кабеля и сливной шланг.
2. Обмотайте соединительные части труб изоляцией, защитив сверху виниловой плёнкой.
3. Проведите связанные трубы, кабеля и сливную трубу через отверстие в стене и надежно закрепите внутренний блок на верхней части установочной плиты.
4. Плотно прижмите нижнюю часть внутреннего блока к установочной плите

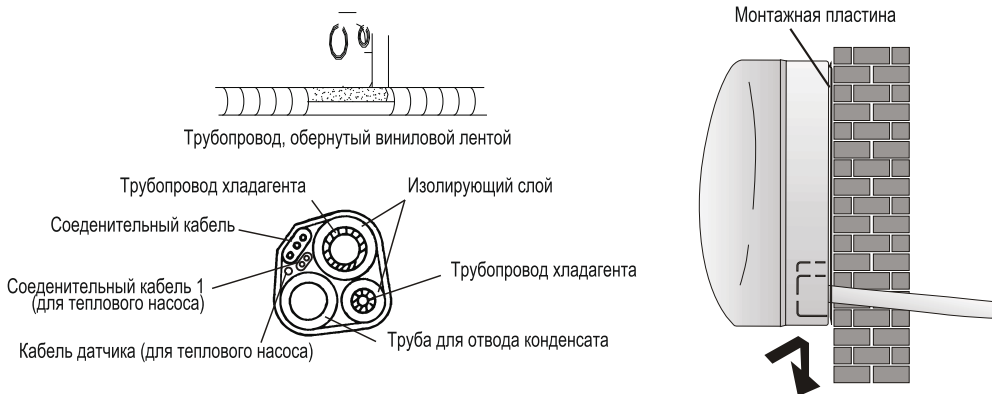

Монтаж внешнего блока

- ▼ Внешний блок должен быть установлен на крепкую и надежную стену и закреплён.
- ▼ Перед присоединением труб и кабелей следует: выбрать оптимальное расположение на стене, предусмотрев пространство для удобства технического обслуживания.
- ▼ Прикрутите кронштейн к стене с помощью анкеров, подбор которых зависит от типа стены.
- ▼ Используйте большее количество анкеров, чем обычно требуется для такого веса, чтобы избежать вибрирования в ходе работы и чтобы обеспечить надежное крепление кондиционера надолго.
- ▼ Блок должен быть установлен в соответствии с ограничениями и правилами Вашей страны.

Дренаж конденсата наружного блока (только для моделей с теплосососом)

Конденсат и лёд, образовавшийся во внешнем блоке может быть выведен через сливную трубу.

1. Дренажное отверстие должно находиться в 25 миллиметровом отверстии блока, как показано на рисунке.
2. Соедините сливную трубу и сливное отверстие.

Позаботьтесь о том, чтобы вода сливалась в подходящее для этого место.

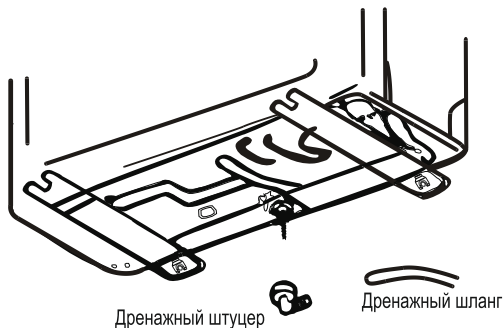

Установка наружного блока

Электрические соединения

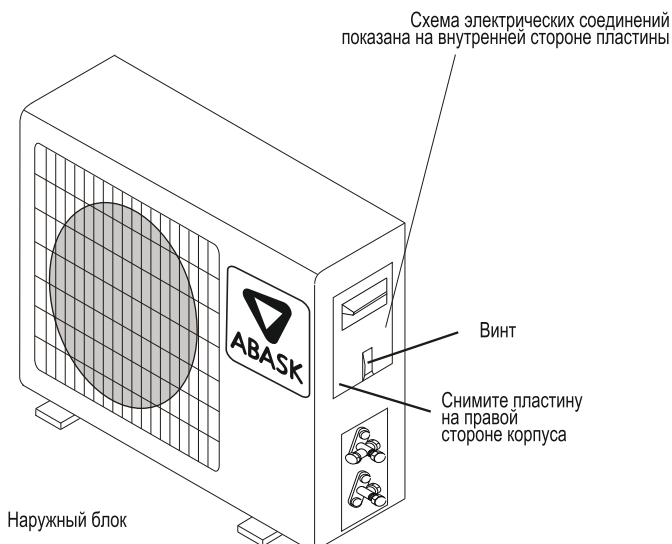

1. Снимите крышку.
2. Подсоедините провода кабеля к клеммной табличке, используя ту же нумерацию, что и во внутреннем блоке.
3. Для наладки электрических соединений изучите электрическую схему на задней поверхности крышки.
4. Зафиксируйте кабеля тросовым зажимом.
5. Обеспечьте надежное заземление.
6. Закройте крышку.

Соединения труб

Вверните конусные гайки в наружный блок, выполняя ту же последовательность действий, что и для внутреннего блока. Чтобы избежать протечки, обратите внимание на следующие моменты:

1. Затяните конусные гайки с помощью двух ключей. Старайтесь не повредить трубы.
2. Если вращающийся момент недостаточно затянут, может возникнуть протечка. При чрезмерном затягивании вращающегося момента также вероятна протечка, поскольку фланец может быть поврежден.
3. Наиболее надежное крепление обеспечивается с помощью использования ключа с ограничением по крутящему моменту и нераздвижного гаечного ключа: Пожалуйста, проверьте таблицу динамометрических ключей.

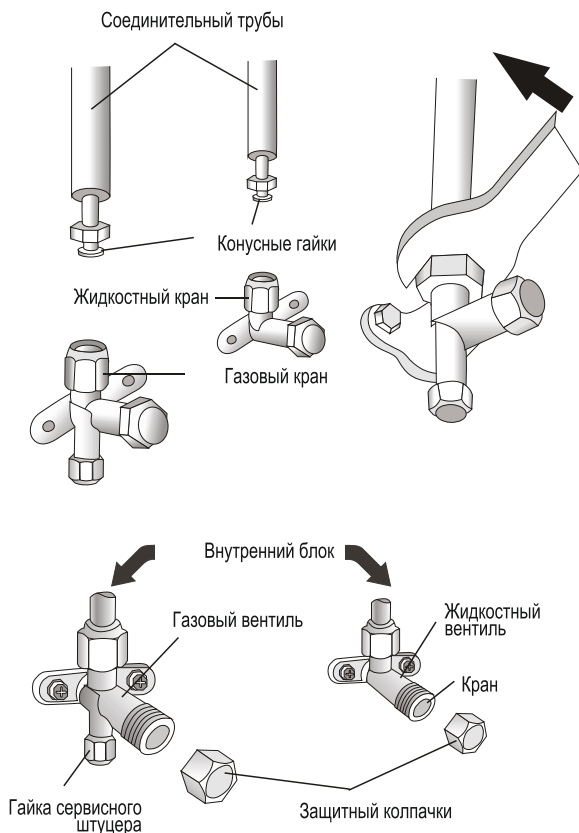

Спуск воздуха и влаги

Накопление воздуха и влаги в цепи хладагента приводит к неполадкам компрессора. Соединив внутренний и наружный блоки, устранили воздух и влагу из цепи хладагента с помощью вакуумного насоса.

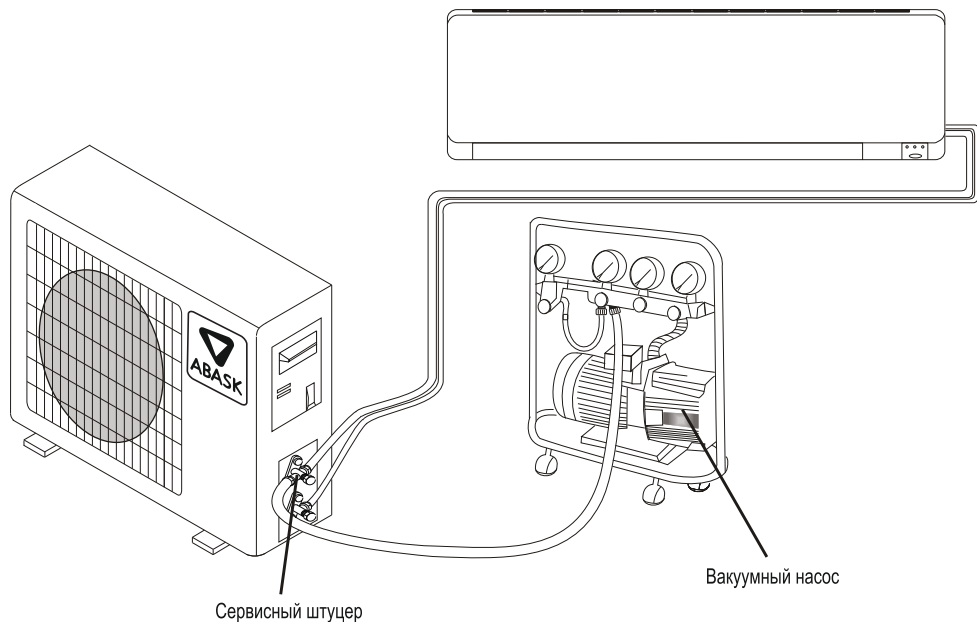

Сервисный штуцер

Вакуумный насос

- ▼ Открутите и снимите колпачки с двухсторонних и трехсторонних вентиляей.
- ▼ Открутите и снимите колпачки с сервисного отверстия.
- ▼ Подсоедините шланг вакуумного насоса к сервисному отверстию.
- ▼ Работайте вакуумным насосом 10-15 минут до достижения абсолютного вакуума (10 мм ртутного столба).
- ▼ Продолжая работать вакуумным насосом, закрутите в месте соединения ручку низкого давления вакуумного насоса. Остановите вакуумный насос.
Приоткройте на 1/4 оборота двухсторонний вентиль и закройте его через 10 секунд. Проверьте все соединения деталей на предмет подтекания с помощью жидкого мыла или электронного прибора для определения протечки.
- ▼ Поверните двухсторонние и трехсторонние вентиляи. Отсоедините шланг вакуумного насоса.
- ▼ Наденьте и закрутите колпачки вентиляей.

Схема четырех-ходового клапана

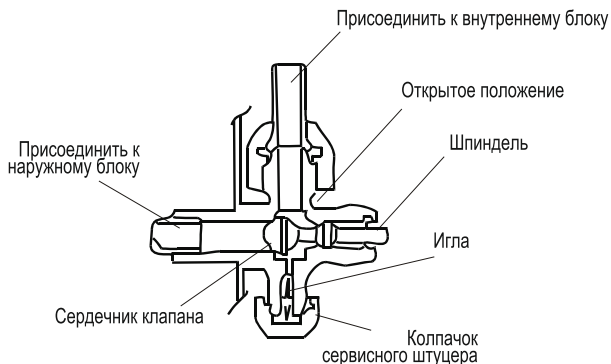

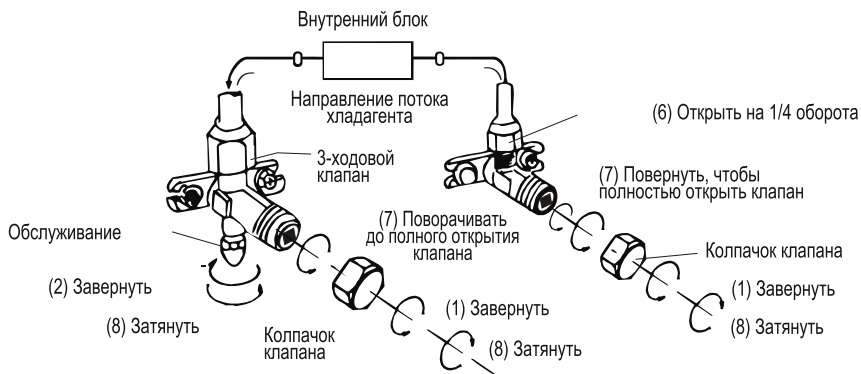

Последние шаги

1. Оберните все соединения внутреннего блока изоляционным материалом и зафиксируйте изолентой.
2. Зафиксируйте излишки сигнального кабеля, прикрепив его к трубам или внешнему блоку
3. Зафиксируйте трубы на стене (предварительно обмотав их изолентой) с помощью зажимов или пластиковых креплений.
4. Закройте отверстие в стене, через которое проходят трубы так, чтобы исключить проникновение через него влаги и воздуха.

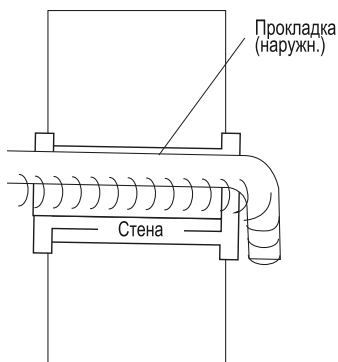
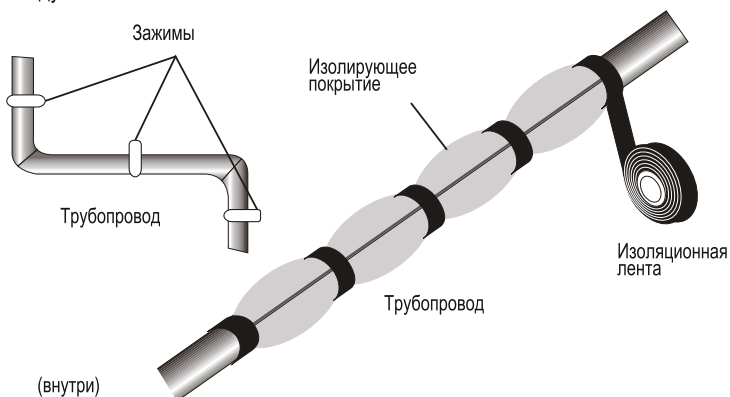

Тестирование внутреннего блока

- ▼ Происходит ли нормально включение/выключение прибора, включение вентилятора?

- ▼ Функционируют ли режимы должным образом?
- ▼ Работает ли таймер, сохраняются ли настройки?
- ▼ Горят ли лампочки-индикаторы?
- ▼ Функционирует ли должным образом клапан направления потока воздуха?
- ▼ Регулярно ли сливается ли конденсат?

Тестирование наружного блока

- ▼ Возникает ли во время работы прибора ненормальный шум или вибрации?
- ▼ Может ли шум, поток воздуха или слив воды доставить неудобство соседям?
- ▼ Нет ли протечки охлаждающей жидкости?

Примечание:

Электронный контроллер позволяет компрессору начать работу только спустя три минуты после поступления напряжения в систему.

Информация для установщика

Производительность модели с фиксированными оборотами (Вт/час)	7к	9к	12к
Диаметр трубы для жидкости	1/4 (φ6)	1/4 (φ6)	1/4 (φ6)
Диаметр газовой трубы	3/8 (φ9,52)	3/8 (φ9,52)	3/8 (φ9,52)
Длина трубы в стандартной поставке	3 м	3 м	3 м
Максимальное расстояние между внутренним и наружными блоками	15 м	15 м	15 м
Дополнительная нагрузка газа	20 г/м	20 г/м	20 г/м
Максимальная разница между уровнем наружного и внутреннего блока	5 м	5 м	5 м
Тип хладагента	R410A	R410A	R410A

Закрутка вращающегося момента для защитных колпаков и соединения фланцев.

Труба	Закрутка вращающегося момента [Н x м]	Соответствующее усилие (при использовании гаечного ключа на 20 см)		Закрутка вращающегося момента [Н x м]
1/4 (φ6)	15 - 20	усиление пальцев и запястья	гайка сервисного отверстия	7 - 9
3/8 (φ9,52)	31 - 35	усиление пальцев и плеча	предохранительные колпаки	25 - 30
1/2 (φ12)	35 - 45	усиление пальцев и плеча		
5/8 (φ15,88)	75 - 80	усиление пальцев и плеча		

Схема монтажа

На наружном блоке, схема проводки наклеивается на задней части наружной крышки ручки. Для различных моделей схемы электропроводки могут быть разными. Пожалуйста, обратитесь к электрическим схемам, наклеенным на внутреннем и наружном блоке, соответственно.

На внутреннем блоке схема проводки наклеивается под передней панелью.

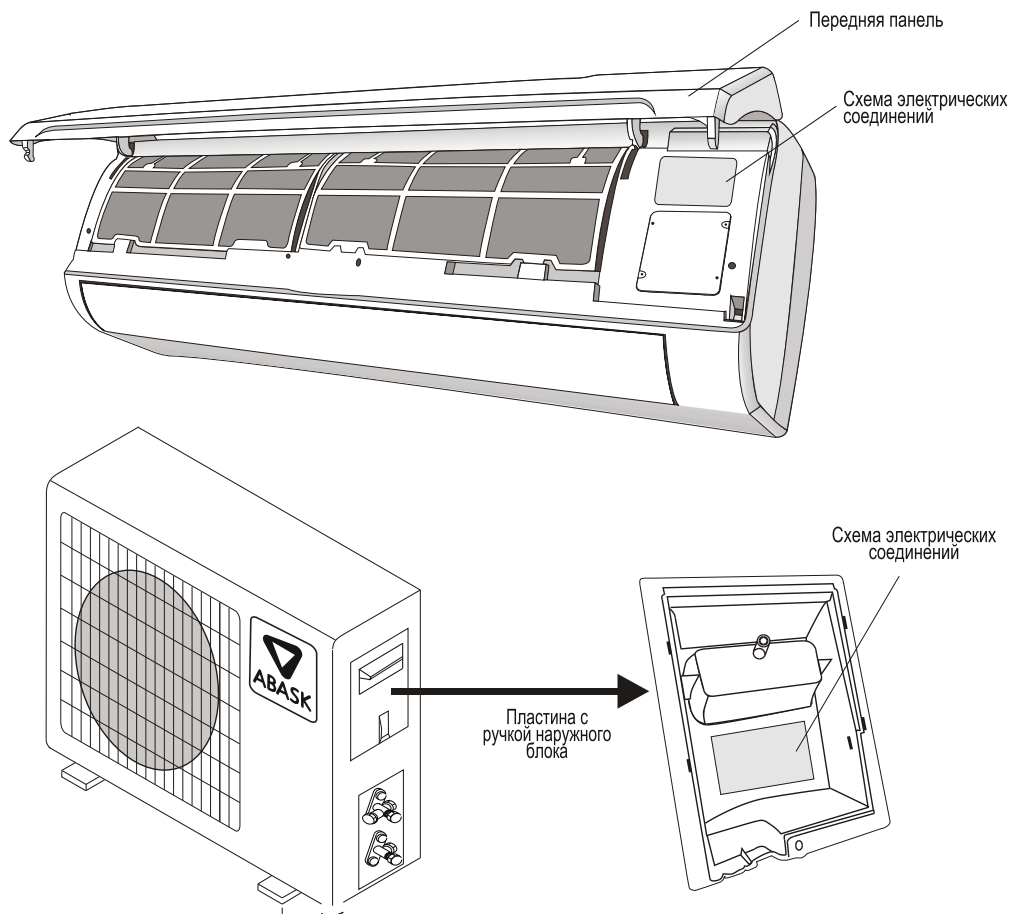

⚠ Внимание!

Для некоторых моделей провода подключены к плате управления внутреннего блока производителем без клеммной колодки.

Тип плавкого предохранителя на 220 В, используемого в контроллере наружного блока для моделей 7к, 9к, 12к - 50Т при мощности 3.15 А, 250 В.

▽ Поиск и устранение неисправностей

При возникновении следующих неисправностей отключите кондиционер, отсоедините его от сети электропитания и обратитесь в Сервисный центр.

Неисправности:

- ▼ Часто мигают индикаторы (5 раз в секунду). Вы отключили кондиционер и через 2-3 минуты включили его снова, но индикаторы продолжают мигать.
- ▼ Часто перегорают предохранитель или срабатывает автоматический выключатель.
- ▼ Внутрь кондиционера попала вода или посторонние предметы.
- ▼ Плохо работает приемник сигналов пульта дистанционного управления или выключатель кондиционера.

Неисправность	Причина	Способ устранения
Кондиционер не работает	Отсутствует электропитание.	Подождите пока возобновится электропитание.
	Вилка не вставлена в розетку.	Вставьте вилку в розетку.
	В пульте дистанционного управления разрядились элементы питания.	Замените элементы питания.
	Кондиционер отключился по таймеру.	Отмените настройку таймера.
Недостаточная холодо- и теплопроизводительность	Задана слишком высокая (в режиме охлаждения) или слишком низкая (в режиме обогрева) температура воздуха в помещении.	Правильно задайте температуру.
	Воздушный фильтр забит пылью.	Очистите воздушный фильтр.
	Посторонние предметы загораживают воздухозаборную или воздуховыпускную решетку наружного блока.	Удалите посторонние предметы.
	Открыты двери или окна.	Закройте двери или окна.
Кондиционер не охлаждает и не обогревает	Посторонние предметы загораживают воздухозаборную или воздуховыпускную решетку наружного блока.	Удалите посторонние предметы и снова включите кондиционер.
	Активирована трехминутная задержка включения.	Немного подождите.
Странный звук	Звук возникает из-за расширения и сжатия передней решетки от смены температур и не свидетельствует о наличии проблемы.	Кондиционер работает исправно.
Шум текущей воды	Перетекание жидкости в контуре хладагента.	Кондиционер работает исправно.
Из воздуховыпускного отверстия идет туман	Это происходит в случае, если воздух в помещении становится очень холодным.	Кондиционер работает исправно.

Если устранить неисправность не удалось, то обратитесь в Сервисный центр, назовите модель изделия и подробно опишите возникшую неисправность.

Гарантийный талон

Поздравляем Вас с приобретением техники отличного качества! Настоящий документ не ограничивает определенные законом права потребителей, но дополняет и уточняет оговоренные законом обязательства, предполагающие соглашение сторон либо договор.

Правильное заполнение гарантийного талона

Внимательно ознакомьтесь с гарантийным талоном и проследите, чтобы он был правильно заполнен и имел штамп Продавца. При отсутствии штампа Продавца и даты продажи (либо кассового чека с датой продажи) гарантийный срок изделия исчисляется с даты производства изделия. Для водонагревателя обязательным также является указание даты установки и штамп организации, производившей установку. Запрещается вносить в Гарантийный талон какие-либо изменения, а также стирать или переписывать какие-либо указанные в нем данные.

Внешний вид и комплектность изделия

Тщательно проверьте внешний вид изделия и его комплектность, все претензии по внешнему виду и комплектности изделия предъявляйте Продавцу при покупке изделия.

Общие правила установки изделия

Установка изделий допускается исключительно квалифицированными специалистами. Продавец (изготовитель) не несет ответственности за недостатки изделия, возникшие из-за его неправильной установки.

Дополнительную информацию об этом и других изделиях Вы можете получить у Продавца или по нашей информационной линии:

Тел: 8 800 234 64 33

E-mail: service@alcomfort.ru

Сайт: abask.es

Адрес: 443080, РФ, г. Самара, Московское шоссе, 21.

Производитель оставляет за собой право вносить изменения в конструкцию, комплектацию или технологию изготовления изделия, с целью улучшения его технологических характеристик. Такие изменения вносятся в изделие без предварительного уведомления Покупателей и не влекут за собой обязательств по изменению/улучшению ранее выпущенных изделий. Убедительно просим Вас во избежание недоразумений до установки/эксплуатации изделия внимательно изучить его инструкцию по эксплуатации. Срок службы прибора 10 лет, если не указано иное.

Срок действия гарантии

Настоящий Гарантийный талон имеет силу, если он правильно/четко заполнен и в нем указаны: наименование и модель изделия, его серийные номера, дата продажи, а также имеется штамп Продавца и штамп организации, производившей установку. На кондиционеры ABASK серии BURGOS составляет 24 месяца.

Указанные выше гарантийные сроки распространяются только на изделия, которые используются в личных, семейных или домашних целях, не связанных с предпринимательской деятельностью.

Гарантийный срок на новые комплектующие изделия или составные части, установленные на изделие при гарантийном или платном ремонте, либо приобретенные отдельно от изделия, составляет три месяца со дня выдачи Покупателю изделия по окончании ремонта, либо продажи последнему этих комплектующих/составных частей.

Действительность гарантии

Если поломка изделия явилась следствием неквалифицированного монтажа, ремонта, обслуживания изделия, гарантия на данные случаи не распространяется.

Настоящая гарантия действительна только на территории РФ на изделия, купленные на территории РФ. Гарантия распространяется на производственный или конструкционный дефект изделия. Настоящая гарантия включает в себя выполнение уполномоченным сервисным центром ремонтных работ и замену дефектных деталей изделия в сервисном центре или у Покупателя (по усмотрению сервисного центра). Гарантийный ремонт изделия выполняется в срок не более 45 (сорока пяти) дней.

Настоящая гарантия не дает права на возмещение и покрытие ущерба, происшедшего в результате переделки и

регулировки изделия, без предварительного письменного согласия изготовителя, с целью приведения его в соответствие с национальными или местными техническими стандартами и нормами безопасности. Также обращаем внимание Покупателя на то, что в соответствии с Жилищным Кодексом РФ Покупатель обязан согласовать монтаж приобретенного оборудования с эксплуатирующей организацией и компетентными органами исполнительной власти субъекта Российской Федерации. Продавец и Изготовитель не несут ответственность за любые неблагоприятные последствия, связанные с использованием Покупателем купленного изделия надлежащего качества.

Настоящая гарантия не распространяется на:

- ▽ периодическое обслуживание и сервисное обслуживание изделия (чистку, замену фильтров);
- ▽ любые адаптации и изменения изделия, в т. ч. с целью усовершенствования и расширения обычной сферы его применения, которая указана в Инструкции по эксплуатации изделия, без предварительного письменного согласия изготовителя.

Настоящая гарантия не предоставляется в случаях:

- ▽ если будет полностью/частично изменен, стерт, удален или будет неразборчив серийный номер изделия;
- ▽ использования изделия не по его прямому назначению, не в соответствии с его Инструкцией по эксплуатации, в том числе, эксплуатации изделия с перегрузкой или совместно со вспомогательным оборудованием, не рекомендуемым Продавцом (изготовителем);
- ▽ наличия на изделии механических повреждений (сколов, трещин, и т.д.), воздействий на изделие чрезмерной силы, химически агрессивных веществ, высоких температур, повышенной влажности /запыленности, концентрированных паров, если что-либо из перечисленного стало причиной неисправности изделия;
- ▽ стихийных бедствий (пожар, наводнение и т. д.) и других причин находящихся вне контроля Продавца (изготовителя) и Покупателя, которые причинили вред изделию;
- ▽ неправильного подключения изделия к электрической сети, а также неисправностей (не соответствия рабочим параметрам и безопасности) электрической сети;
- ▽ дефектов, возникших вследствие попадания внутрь изделия посторонних предметов, жидкостей, насекомых и продуктов их жизнедеятельности, и т. д.
- ▽ неправильного хранения изделия;
- ▽ необходимости замены расходных материалов: ламп, фильтров, элементов питания, аккумуляторов, предохранителей, а также стеклянных/фарфоровых/матерчатых и перемещаемых вручную деталей и других дополнительных быстроизнашивающихся/сменных деталей (комплектующих) изделия, которые имеют собственный ограниченный период работоспособности, в связи с их естественным износом, или если такая замена предусмотрена конструкцией и не связана с разборкой изделия;
- ▽ дефектов системы, в которой изделие использовалось как элемент этой системы.

Особые условия гарантийного обслуживания кондиционеров

Настоящая гарантия не распространяется на недостатки работы изделия в случае, если Покупатель по своей инициативе (без учета соответствующей информации Продавца) выбрал и купил кондиционер надлежащего качества, но по своим техническим характеристикам не предназначенный для помещения, в котором он был впоследствии установлен Покупателем.

Уважаемый Покупатель!

Напоминаем, что неквалифицированный монтаж кондиционеров может привести к его неправильной работе и как следствие к выходу изделия из строя. Монтаж данного оборудования должен производиться согласно документу СТО НОСТРОЙ 25 О «МОНТАЖЕ И ПУСКОНАЛАДКЕ ИСПАРИТЕЛЬНЫХ КОМПРЕССОРНО -КОНДЕНСАТОРНЫХ БЛОКОВ БЫТОВЫХ СИСТЕМ КОНДИЦИОНИРОВАНИЯ В ЗДАНИЯХ И СООРУЖЕНИЯХ». Гарантию на монтажные работы и связанные с ними недостатки в работе изделия несет монтажная организация.

Производитель (продавец) вправе отказать в гарантии на изделие смонтированное и введенное в эксплуатацию с нарушением стандартов и инструкций.

Покупатель предупрежден о том, что если товар отнесен к категории товаров, предусмотренных "Перечнем непродовольственных товаров надлежащего качества, не подлежащих возврату или обмену на аналогичный товар другого размера, формы габарита, фасона, расцветки или комплектации" Пост. Правительства РФ № 55 от 19.01.1998 он не вправе требовать обмена купленного изделия в порядке ст. 25 "Закона о защите прав потребителей" и ст. 502 ГК РФ.

ГАРАНТИЙНЫЙ ТАЛОН

Burgos
ABK-BRG/TC2/E1

Модель	Серийный номер
Дата покупки	
Штамп продавца	
Покупатель	
Подпись покупателя /дата	
Дата установки	
Штамп организации, производившей установку	

ИЗЫМАЕТСЯ МАСТЕРОМ ПРИ ОБСЛУЖИВАНИИ

ТАЛОН НА ГАРАНТИЙНОЕ ОБСЛУЖИВАНИЕ

Burgos
ABK-BRG/TC2/E1

Модель:.....
Дата покупки:.....
Штамп продавца
Дата пуска в эксплуатацию
Штамп организации, производившей пуск в эксплуатацию

ИЗЫМАЕТСЯ МАСТЕРОМ ПРИ ОБСЛУЖИВАНИИ

ТАЛОН НА ГАРАНТИЙНОЕ ОБСЛУЖИВАНИЕ

Burgos
ABK-BRG/TC2/E1

Модель:.....
Дата покупки:.....
Штамп продавца
Дата пуска в эксплуатацию
Штамп организации, производившей пуск в эксплуатацию

Ф.И.О. покупателя:.....

Адрес:.....

Телефон:.....

Код заказа:.....

Дата ремонта:.....

Сервис-центр:.....

Мастер:.....

Ф.И.О. покупателя:.....

Адрес:.....

Телефон:.....

Код заказа:.....

Дата ремонта:.....

Сервис-центр:.....

Мастер:.....



Valencia



Madrid **INVERTER**



Seville



Burgos



Ronda **INVERTER**



Teide



Menorca



Tenerife



Ibiza

abask.es



В тексте и цифровых обозначениях инструкции могут быть допущены технические ошибки и опечатки. Изменения технических характеристик и ассортимента могут быть произведены без предварительного уведомления.

ABASK – зарегистрированная торговая марка.



IPX4

